

The logo for NOWATT is centered in a black circle. The word "NOWATT" is written in a bold, white, sans-serif font. A horizontal orange line is positioned below the "O" in "NOWATT". Below this line, the text "BY FONROCHE lighting" is written in a smaller, white, sans-serif font, with "lighting" in a lighter weight and lowercase.

NOWATT
BY FONROCHE lighting



PLOT SOLAIRE

SIMPLE, ÉLÉGANT
ET RÉSISTANT



NOWATT
BY FONROCHE lighting

PLOT SOLAIRE CRYSTAL

Grâce à son fonctionnement autonome, le plot Crystal est la solution de balisage et de marquage lumineux idéale pour de nombreuses applications comme le balisage de voies et la mise en valeur de sites patrimoniaux et architecturaux. Le bâti en verre diffuse la lumière avec élégance et offre une bonne captation solaire. Jusqu'à 480 heures d'autonomie, le plot Crystal permet un éclairage fiable toute l'année, même en hiver. L'application Nowatt offre un large panel de personnalisation en permettant de programmer des scénarios 100 % sur mesure, avec des animations de lumière dynamique et un choix d'un million de couleurs.



PLOT SOLAIRE **CRYSTAL**

SIMPLE, ÉLÉGANT ET **RÉSISTANT**

Le plot solaire Crystal a été spécialement conçu pour apporter un balisage durable et élégant, tout en s'adaptant aux attentes environnementales des villes.

Totalement autonome grâce à son fonctionnement solaire, le plot Crystal est très facile et rapide à installer et s'intègre parfaitement dans les projets visant à proposer un balisage ou une mise en valeur de sites architecturaux de façon fiable, performante et écologique.

Sa particularité réside dans son bâti en verre, de très haute qualité, qui lui confère une esthétique unique et un rendu lumineux élégant et moderne.



CRYSTAL 4
Brive Charensac, France.
Conception lumière : Luminescence.



SOLAIRE ET ESTHÉTIQUE

Conçu pour offrir une intégration paysagère et architecturale harmonieuse.



ÉCOLOGIQUE ET DURABLE

Des matériaux résistants et robustes. Eclairage garanti 365 nuits par an, fonctionnement grâce aux énergies renouvelables.



INSTALLATION FACILE ET RAPIDE

Sans câble, sans tranchée, sans armoire électrique.



BALISAGE PERSONNALISABLE

Programmable et pilotable via l'application Nowatt.

LES PLOTS SOLAIRES

CRYSTAL 2, 4 ET 6

- S'adapte à tous les projets d'éclairage architectural.
- Batterie haute performance : jusqu'à 35 jours d'autonomie sans recharge.
- Diffusion lumineuse élégante et moderne.
- Structure en verre 16 mm et aluminium - résistance à la compression jusqu'à 32 tonnes et aux vieillissements UV.
- Multiples choix de scénarios lumineux.
- Pilotable et programmable à distance par bluetooth.
- Eclairage raisonné et respectueux de la biodiversité - Certifié Darsky.
- Installation simple sur tous types de sols : un simple carottage suivi d'un scellement.
- S'inscrit dans les démarches eco-responsables des villes et de la transition énergétique - solution de décarbonation.
- Personnalisation du verre par sablage en option.



CRYSTAL 2

LED AMBRE
LED 3000 K
LED 4000 K

Permet de diffuser une lumière douce monochrome.

CRYSTAL 4

LED RGB
+ BLANC 3000 K

Permet de choisir la couleur des LED parmi plus d'un million de couleurs.

CRYSTAL 6

LED RGB
+ BLANC 3000 K
GPS INTÉGRÉ

Permet une programmation calendaire ultra précise de scénarios d'éclairage spécifiques.



CRYSTAL 2
Aix en Provence, France.
Conception lumière : Agence Jéol.



CRYSTAL 4
Gare de la Ciotat, France.
Conception lumière : SNCF.

POUR UN BALISAGE DOUX ET COLORÉ

UN BALISAGE ESTHÉTIQUE, DURABLE ET ÉCO-RESPONSABLE

Son flux lumineux inférieur à 5 lumens permet de garantir une qualité de balisage unique, dans le respect de l'environnement et de la biodiversité.

Produit certifié DarkSky.



UNE LUMIÈRE PERSONNALISABLE À L'INFINI

Conçu par des éclairagistes experts en énergie solaire, le plot Crystal existe en trois versions, offrant une multitude d'applications pour s'adapter à tous les projets.

Le plot Crystal offre une lumière personnalisable à l'infini grâce à la mise en place de scénarios spécifiques, au choix de la couleur d'éclairage ou encore à la programmation calendaire.

LUMIÈRE SOLAIRE ARCHITECTURALE

LE PLOT CRYSTAL 4

Le plot Crystal 4 offre 8 scénarios lumineux personnalisables autant dans la durée que dans le choix de la couleur des LED.

SCÉNARIO 1 : chaîne Arc en ciel.



SCÉNARIO 2 : fondu Arc en ciel.



SCÉNARIO 3 : chandelle monochrome (couleur au choix).



SCÉNARIO 4 : monochrome (couleur au choix).



SCÉNARIO 5 : flash Arc en ciel (choix du nombre de clignotements par seconde).



SCÉNARIO 6 : onde Arc en ciel.



SCÉNARIO 7 : flash monochrome (couleur au choix + choix du nombre de clignotements par seconde).



SCÉNARIO 8 : Onde monochrome (couleur au choix).



Autres scénarios sur demande.

LE PLOT CRYSTAL 2

Le plot Crystal 2 diffuse une lumière blanche ou ambre. Il offre la possibilité de choisir parmi 4 scénarios lumineux.

SCÉNARIO 1 : monochrome (blanc 3000K, 4000K ou Ambre).



SCÉNARIO 2 : chandelle.



SCÉNARIO 3 : onde monochrome.



SCÉNARIO 4 : flash (choix du nombre de clignotements par seconde).



Autres scénarios sur demande.

LE PLOT CRYSTAL 6

Le plot Crystal 6 dispose d'un GPS intégré permettant d'avoir une fonction calendaire à la seconde sans dérive dans le temps.

Le plot Crystal 6 permet la réalisation de scénarios « par défaut » et de « scénarios spécifiques ».

Le scénario par défaut est celui qui fonctionnera tous les jours de l'année (par exemple les 8 scénarios Crystal 4) sauf les jours où le scénario spécifique s'applique. Il peut y avoir plusieurs scénarios spécifiques à des dates préfixées (ex : octobre rose, 14 juillet, etc.)



CRYSTAL 4
Bourg-lès-Valence, France.
Conception lumière : Scène publique.

CARACTÉRISTIQUES TECHNIQUES

PLOT SOLAIRE CRYSTAL,
POUR DE LA DÉCORATION LUMINEUSE ET DU BALISAGE SOLAIRE

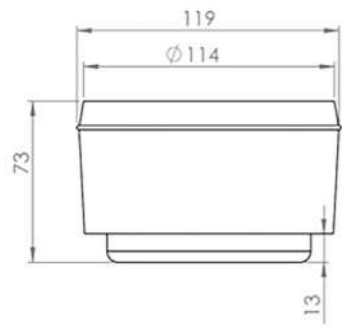

Nom	CRYSTAL 2	CRYSTAL 4	CRYSTAL 6
Référence produit	PLRE2	PLRE4	PLRE6
Batterie	LiFePO4 (3,2 V / 4,5 Ah).	LiFePO4 (3,2 V / 4,5 Ah).	LiFePO4 (3,2 V / 4,5 Ah).
Autonomie	35 jours d'autonomie sans recharge.	35 jours d'autonomie sans recharge.	35 jours d'autonomie sans recharge.
Flux lumineux	4 lm	4 lm	4 lm
Température des LED's	Ambre - 3000 K - 4000 K	RGBW - toutes couleurs possibles.	RGBW - toutes couleurs possibles.
Programmation calendrier	Non incluse	Non incluse	Incluse
Indice de protection optique	IP67	IP67	IP67
Résistance aux chocs structure	IK10 - Résistance à la compression (32 tonnes).	IK10 - Résistance à la compression (32 tonnes).	IK10 - Résistance à la compression (32 tonnes).
Certification	CE	CE	CE
Normes	EN62262	EN62262	EN62262
Structure	Verre (épaisseur 16 mm). Bâti en aluminium.	Verre (épaisseur 16 mm). Bâti en aluminium.	Verre (épaisseur 16 mm). Bâti en aluminium.
Poids	1,25 kg	1,25 kg	1,25 kg



PILOTEZ VOTRE PLOT EN UN CLIC

GRÂCE À L'APPLICATION **NOWATT**



L'application Nowatt est une application dédiée au pilotage et à la programmation par Bluetooth, gratuite et téléchargeable sur Android et Apple.

Elle permet de personnaliser à distance les scénarios d'éclairage ainsi que la couleur de votre plot solaire Crystal.



NOWATT
BY FONROCHE lighting

DÉCOUVREZ NOWATT

Fondée en 2014, Nowatt se positionne au croisement de l'éclairage solaire et de la lumière architecturale.

Composée de solutions d'éclairage, de balisage et de décoration lumineuse solaire, la gamme Nowatt comprend des plots, des bornes et des colonnes.

Nowatt imagine et fabrique des produits 100 % solaires qui répondent aux enjeux esthétiques et environnementaux de notre époque.

Racheté en 2023 par le leader mondial de l'éclairage solaire Fonroche Lighting, Nowatt bénéficie aujourd'hui de l'expertise et du savoir-faire technique nécessaire au développement de sa gamme. Avec des milliers de solutions d'éclairage solaire déployées dans le monde, Fonroche Lighting révolutionne le marché de l'éclairage solaire.

NOS EXPERTISES :

La Street :

LE PREMIER CENTRE MONDIAL

entièrement dédié à l'éclairage public solaire. Situé à Agen (47) FRANCE.

Une démarche projet :

UNIQUE ET PROPRE À CHAQUE HISTOIRE

Nous dimensionnons notre produit et ses composants en prenant en compte les irradiances et conditions météorologiques de chaque projet.



CRYSTAL 4
Étang de Thau, France.
Conception lumière : ILEX.

NOWATT
BY FONROCHE lighting

PLUS D'INFO SUR
www.nowatt-lighting.com



Tél. : +33 (0)5 53 77 97 41
contact@nowatt-lighting.com
NOWATT BY FONROCHE LIGHTING
174 allée de Martinon | CS 40010 47901
AGEN Cedex 9 | FRANCE

SYNDICAT DE
L'ÉCLAIRAGE

